

THE STANDARD IN BANDING

**bandall**<sup>®</sup>

# TRL Tam Otomatik Bağ Ambalaj Makinası

*Bandall TRL serisi, tam otomatik olarak ürün üretim şekli ve sürecine göre düz bir üretim hattında bağ ambalaj yapılmasına olanak sağlar.*

Bu modelde içeri ve dışarı doğru ürünün beslemesine olanak sağlayan düz hat konveyör kullanılır.



## Tek düzlemde taşı-bağ yap-taşı

Taşıyıcı konveyör çubukları bağ/çember alanlarına dik açı ile taşınır ve dışarı verilir.

Çift pozisyonlama sistemi sayesinde daha kusursuz bağ atma sağlanır.

TRL Sistem değişik konveyör sistemlerine çok kolay entegre sağlar.



Modüler  
Sistem

## Teknik Üstünlükler

- › Servo motor sayesinde ürünler stabil hız ve düzende bağ çemberi içine sürülür.
- › Diğer sistemlerle hızlı entegrasyon ve haberleşme olanağı
- › Tüm modellerde patentli bandall aktarım sistemi ile yüksek performans
- › Hızlı bağ ambalaj (dakikada 18'den 25 adete kadar)
- › Kullanıcı dostu güvenilir



# Tüm üretim hatlarına, tam ve kolay entegre



Değişik ebat ve boyutlarda paslanmaz çelik konveyör bant

Değişik yazıcıları monte ederek senkronize markalama imkanı sunar.

TRL Serisi Bandall Cihazları Aşağıdaki kompozisyonlardan oluşur

- Bandall bantlama ünitesi
- Harici bant tutucu sistemi
- Sinyal ve alarm çıkışları
- Rulo beslemeli konveyör
- Kolay programlanabilir servo motor
- Ürün sensor (konveyör)
- Koruma kapağı
- Standart seçeneklere sahip ayarlanabilir ayaklık
- Tahrikli besleme konveyörü
- Pnömatik durdurucu
- IP 65 kontrol kabini



TRL (Linear - straight line)

External Reel Holder

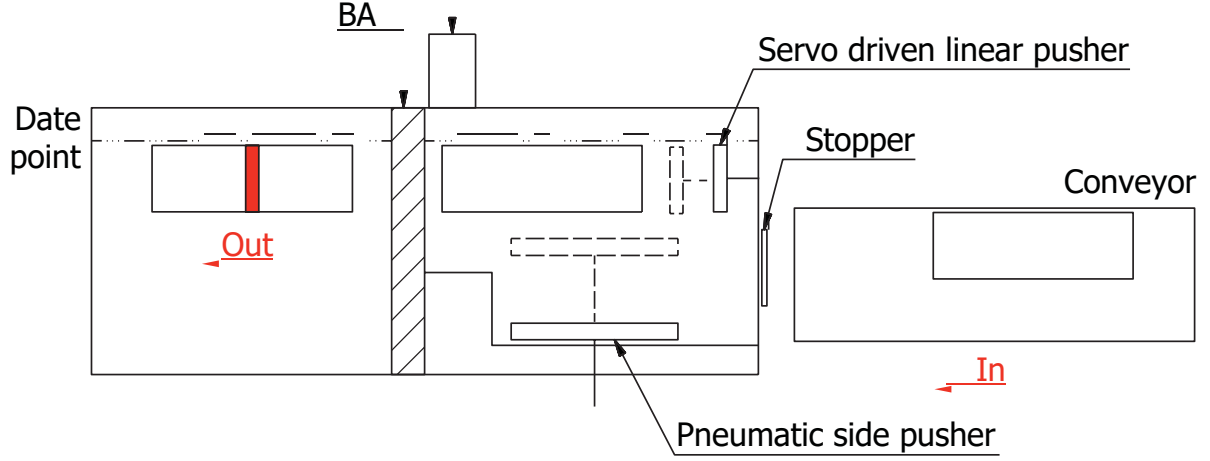

Çeşitli yönlendirme mekanizmaları sayesinde mükemmel pozisyonlama

## Opsiyonlar

- › Çelik konstrüksiyon
- › Pozisyonlama
- › Çeşitli ölçülerde roller sürücülü konveyör
- › Bantlama sırasında değişken ürün bilgilerinin, barkodların, seri numaralarının yazdırılmasını sağlamak için kolayca donatılan yazıcılar
- › Pres
- › Çember sensörü
- › Mobil kasa

Opsiyonel düşük sürtünme katsayılı besleme konveyörü

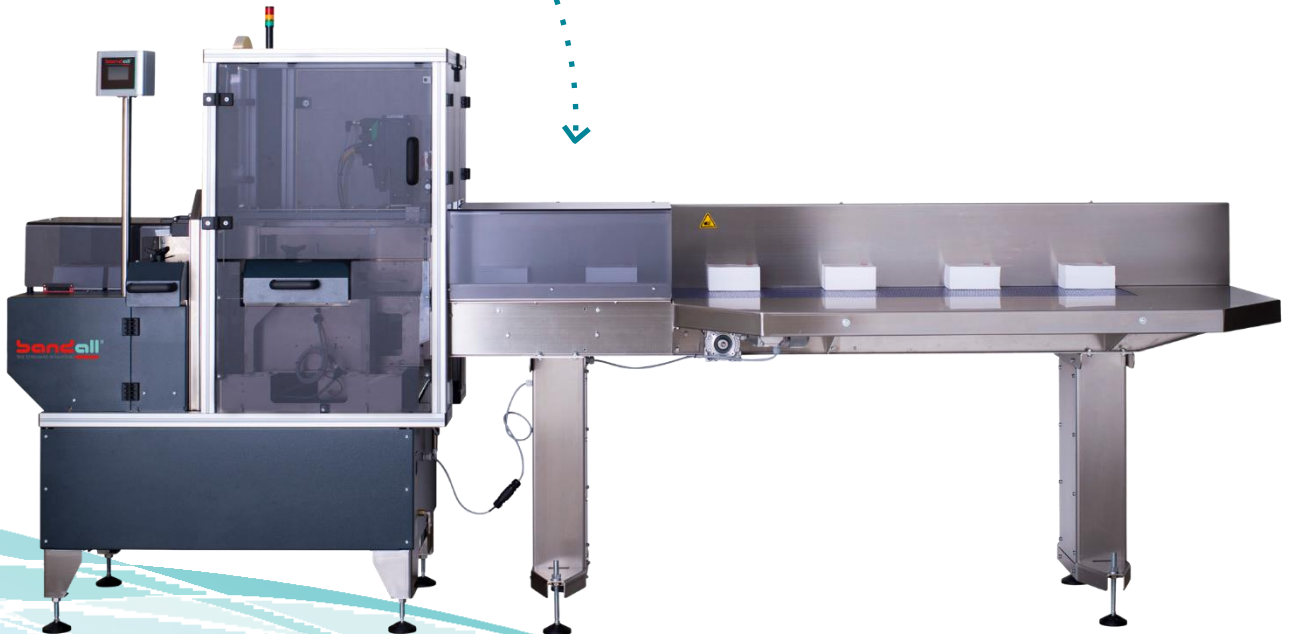

# Bir çok sektörde kullanıma uygun

- > GIDA
- > MATBAA
- > SAĞLIK & GÜZELLİK
- > LOJİSTİK
- > MEDİKAL

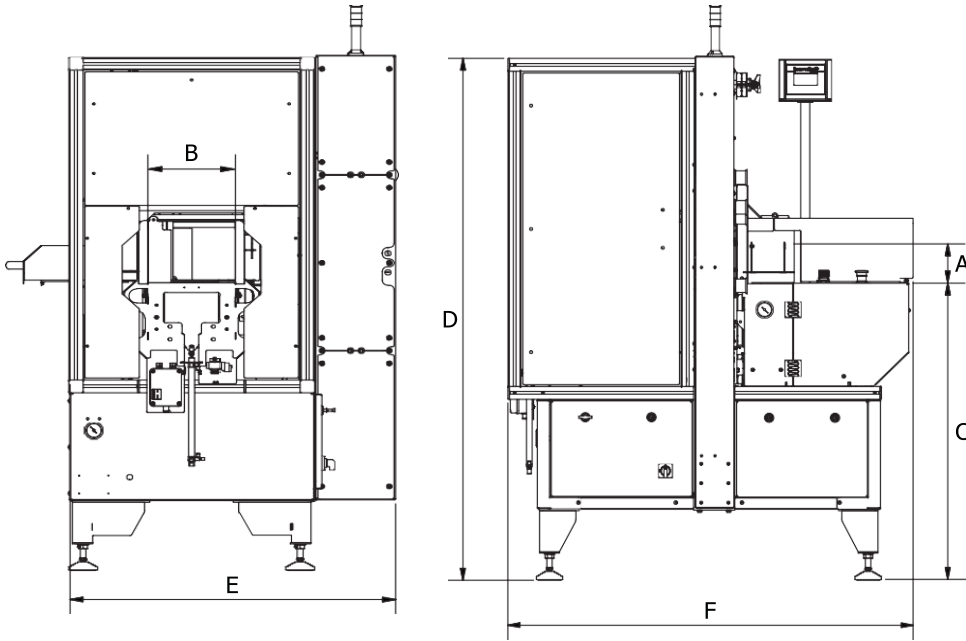
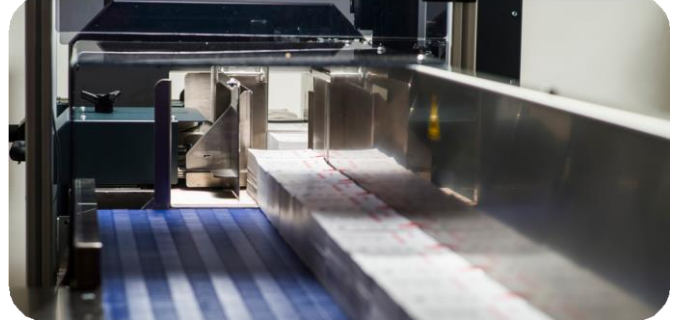

Makine Tipi	A Maksimum ürün yüksekliği	B Maksimum ürün genişliği	C* Standart çalışma yüksekliği	D* Toplam Standart yükseklik	E Toplam standart genişlik	F Toplam derinlik	* Bağ adet/dk
TRL 240	150	230	900	1607	900	1227	25
TRL 400	200	385	900	1607	1100	1551	25

Tüm ölçüler milimetredir.  
Farklı ihtiyaçlarınıza göre özel teknik özelliklerde ve çember ölçülerinde opsiyonlar mevcuttur.  
.Standart bant genişlikleri 28, 40, 48, 60, 75, 100, 125 ve 150 mm'dir.\* Standart yükseklik -18 ve +40 mm arasında ayarlanabilir.  
Farklı yükseklikler isteğe bağlıdır.



**GENEL MERKEZ:** Ferhatpasa, 9. St. no.  
51 Atasehir / Istanbul 34888

**İLETİŞİM:** +90 216 346 45 81 (Pbx)

**E-MAIL:** info@fusateknoloji.com.tr

**WEB SİTE:** www.fusateknoloji.com.tr