

# TRC Tam Otomatik Bağ Ambalaj Makinası

*Bandall TRC serisi tam otomatik olarak ürünün üretim şekline göre 90° açı ile bağ yapmaya olanak sağlar.*

## Servo Sürücülü Hatasız Bağlar !

Ürün dahili konveyör ile belirlenmiş sabitleme noktalarına gelerek servo motorlu sürücü ile bağ çemberi içine doğru pozisyonlama ile yerleştirilir. Bu işlem 90° açılıdır ve ürünler hızlı bir şekilde bağ yapılırlar.



- Servo sürücü ürünü bağ atılacak olan çemberin içine sürülerek yerleştirilmesine olanak sağlar.



Ürün türü ve besleme yönü TRC modelinin seçimine öncülük eder.

## Teknik Üstünlükler

- ✓ Servo motor sayesinde ürünler stabil hız ve düzende bağ çemberi içine sürülür.
- ✓ 90° açısındaki ürünlerin çok daha intizamlı şekilde pozisyonlanmasına olanak sağlar.
- ✓ Diğer sistemler ile entegrasyon ve haberleşme olanağı sağlar.
- ✓ Tüm modellerde patentli bandall aktarım sistemi ile yüksek performans
- ✓ Hızlı bağ süreleri (dakikada 18'den 25 adete kadar)
- ✓ Kullanıcı dostu ve güvenilir



# Tüm üretim hatlarına son derece kolay entegre



• Dik açı ile ürünleri çok daha kolay yönlendirebilme imkanı



Değişik ebat ve boyutlarda paslanmaz çelik konveyör bant

Değişik yazıcıları monte ederek senkronize markalama imkanı

TRC Serisi Bandall Cihazları aşağıdaki ekipman kompozisyonlarından oluşur.

- Bandall bantlama ünitesi
- Harici bant tutucu sistemi
- Sinyal ve alarm çıkışları
- Rulo beslemeli konveyör
- Kolay programlanabilir servo motor
- Ürün sensör (konveyör)
- Koruma kapağı
- Standart seçeneklere sahip ayarlanabilir ayaklık
- Tahrikli besleme konveyörü
- Pnömatik durdurucu
- İp 65 kontrol kabini





# Birçok Sektörde Kullanıma Uygun

- > GIDA
- > MATBAA
- > SAĞLIK & GÜZELLİK
- > LOJİSTİK
- > MEDİKAL

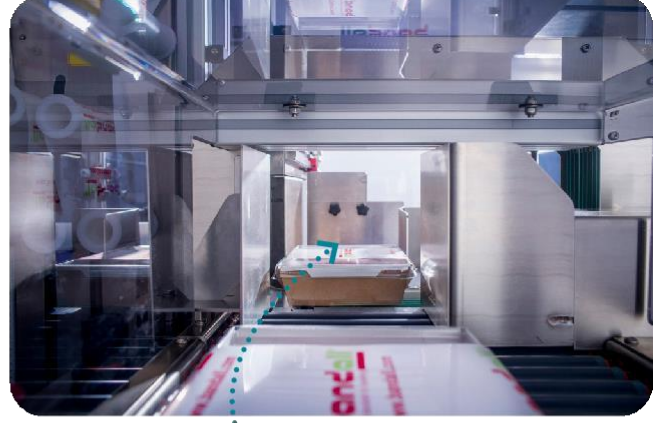

TRC sistem  
pozisyonlaması

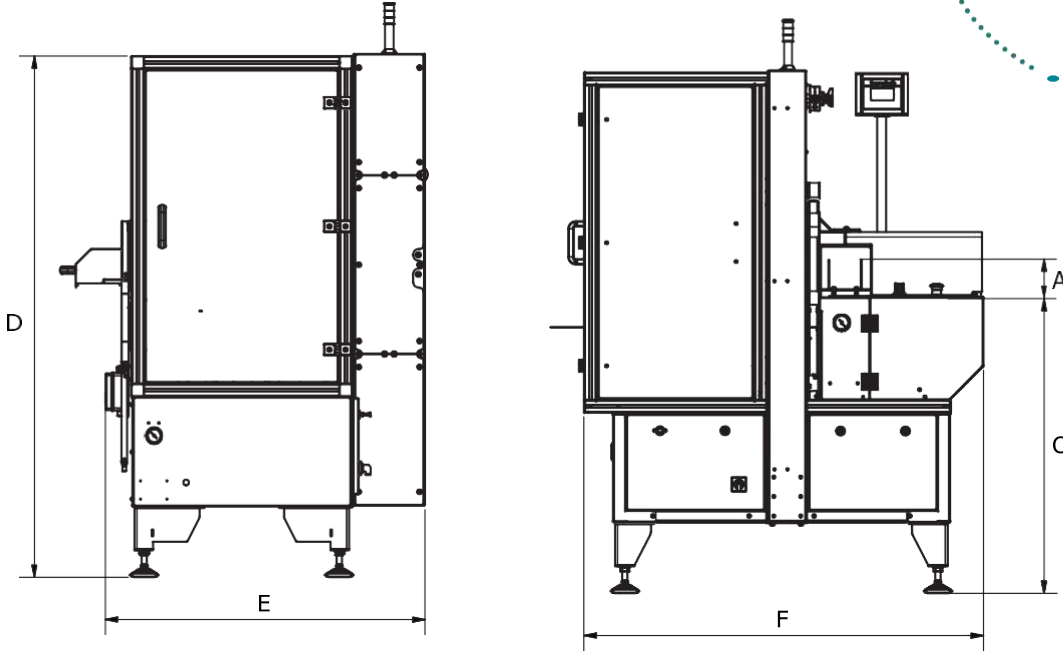

Makina Tiği	A Maksimum ürün yüksekliği	B Maksimum ürün genişliği	C* Standart çalışma yüksekliği	D* Toplam standart yükseklik	E Toplam standart genişlik	F Toplam derinlik	Bağ adet/dk
TRC 320	150	310	900	1607	900	1227	25
TRC 480	250	470	900	1607	1100	1551	25

Tüm ölçüler milimetredir.  
Farklı ihtiyaçlarınıza göre özel teknik özelliklerde ve çember ölçülerinde opsiyonlar mevcuttur.  
Standart bant genişlikleri 28, 40, 48, 60, 75, 100, 125 ve 150 mm'dir.\*  
Standart yükseklik -18 ve +40 mm arasında ayarlanabilir. Farklı yükseklikler isteğe bağlıdır.



GENEL MERKEZ: Ferhatpaşa, 9. St. no.  
51 Atasehir / İstanbul 34888

İLETİŞİM: +90 216 346 45 81 (Pbx)

E-MAIL: info@fusateknoloji.com.tr

WEB SİTE: www.fusateknoloji.com.tr